

# HANDLEBAR RACK

## Monteringsanvisning

Bemærk: Montering af tasker på cyklen kan beskadige dens maling.

### Dele

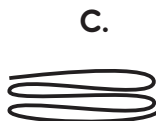
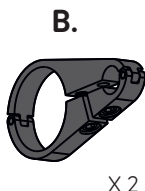
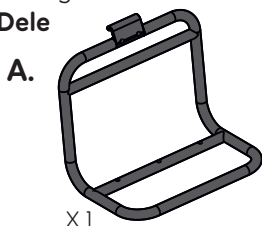

- A. Bagagebærer
- B. Styrspænder
- C. Stabiliseringssnor

### Påkrævet værktøj



- A. 4 mm unbrakonøgle
- B. 4 mm unbrako topnøgle

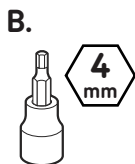

- C. Saks
- D. Momentnøgle

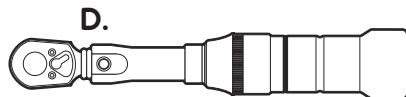
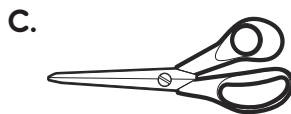

**INFO:** Bagagebæreren til cykelstyr er kun beregnet og afprøvet til cykelstyr.

**ADVARSEL!** Den nedre grænse for maksimum tilladt fragtet vægt for din cykel/gaffel eller maksimum tilladt fragtet vægt for bagagebæreren må aldrig overskrides (5 kg).

**ADVARSEL!** Bagagebærere vil påvirke håndteringen af din cykel, særligt når der er bagage på, ved at ændre tyngdepunktet, vægt og balance. Før din første tur bør du øve dig i at cykle i kontrollerede omgivelser.

**ADVARSEL!** The Handlebar rack er fastgjort til cyklens forende, og korrekt og sikker installation af din autoriserede Specialized forhandler er derfor vigtig for din sikkerhed. Du bør altid bruge originalt udstyr. Forkert installation eller justering kan medføre ulykker, som kan resultere i alvorlig personskade.

**ADVARSEL!** The Handlebar rack er kun testet og godkendt til aluminiumsstyr.

## 1. Monter styrespænderne (handlebar)

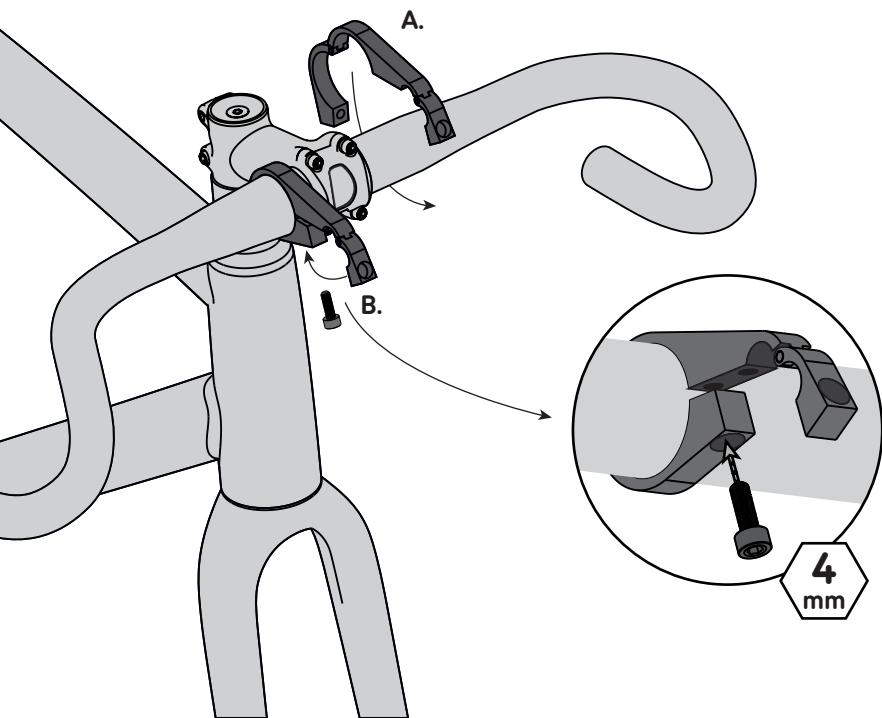

1. Monter spænderne med samme afstand på begge sider af frempinden med skruerne vendt nedad (A). Isæt skruerne i det bagerste spænde (B), og brug en 4 mm unbrakonøgle til at stramme skruerne let for at holde spænderne på plads.

**Bemærk.** Drej spænderne, så de er omtrent parallelle med jorden for at få det bedste resultat.

**Bemærk.** Hvis styrets diameter er større tæt på frempinden, skal spænderne monteres på sektionen med den større diameter på 31,8 mm.

## 2. Monter bagagebæreren (rack frame)

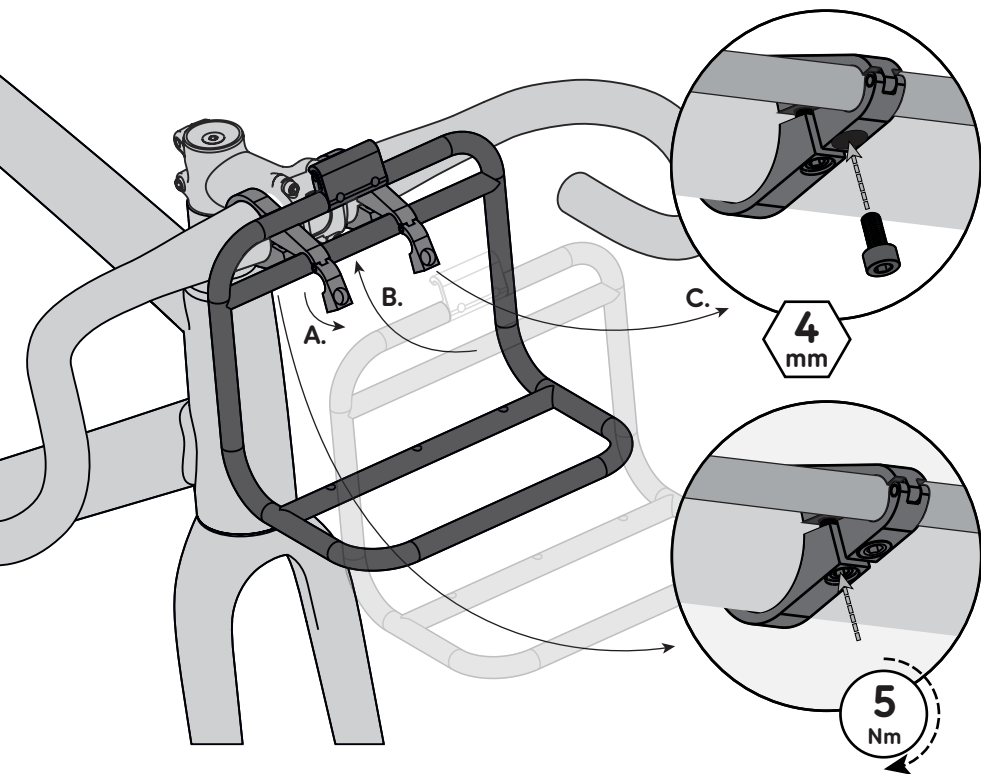

1. Åbn de forreste spænder (A) og monter bagagebæreren (B). Isæt de forreste skruer og brug en 4 mm unbrakonøgle til at spænde skruerne let for at holde bagagebæreren på plads. Bemærk. Begge spænder skal stadig kunne justeres med hånden.
2. Juster spænderne og bagagebæreren, så den sidder midt på styret og i den ønskede højde. Brug en momentnøgle og en 4 mm unbrakonøgle til at stramme spændeskruerne til styret (C) til 5 Nm.

### 3. Fastgør stabiliseringsnoren

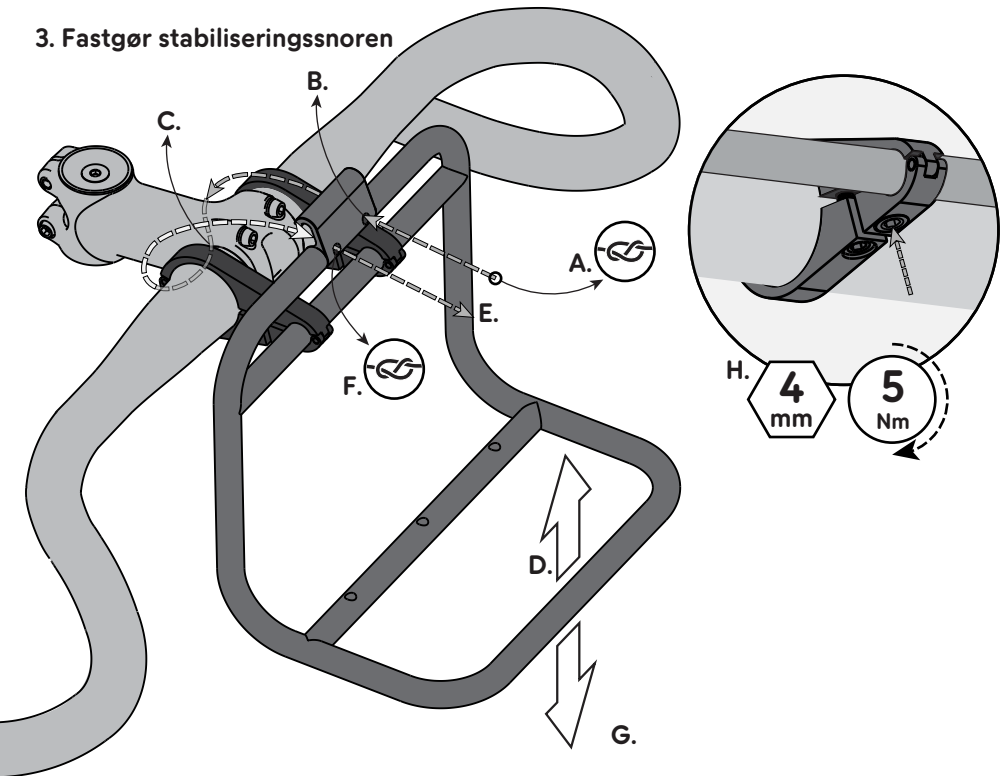

4. Bind en 8-tals-knude i den ene ende af stabiliseringsnoren (A). Før stabiliseringsnoren ind i venstre sidehul (B) og før den OVER styret, UNDER frempinden og tilbage OVER højre side af styret (C).

**Bemærk.** Stram den og sørg for, at snoren følger den letteste vej og ikke hænger fast i spænder, bremsehus, frempindens bolte osv.

5. Vip bagagebæreren lidt op (D) og før stabiliseringsnoren ind i den højre kanal på bagagebæreren (E). Bind en 8-tals-knude foran det højre sidehul (F). Du kan justere knudens position for at sikre, at bagagebæreren sidder i den ønskede vinkel, når snoren er stram.

6. Påfør et let tryk nedad på bagagebæreren (G) for at fjerne slaphed i snoren. Brug derefter en momentnøgle og en 4 mm unbrako-bit til at stramme spændeboltene (H) på bagagebæreren til 5 Nm.

7. Afklip overskydende snor og gem det til evt. udskiftning senere. Brug en lighter til at smelte enderne for at forhindre snoren i at trevle.