

HANDLEBAR RACK

Monteringsinstruktioner

Observera: Att fästa väskor på cykeln kan skada lacken.

Delar

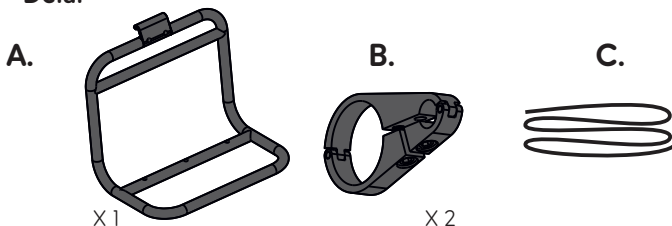

- A. Stryrram
- B. Klämfästen för styret
- C. Stabiliseringsband

Verktyg som behövs för montering

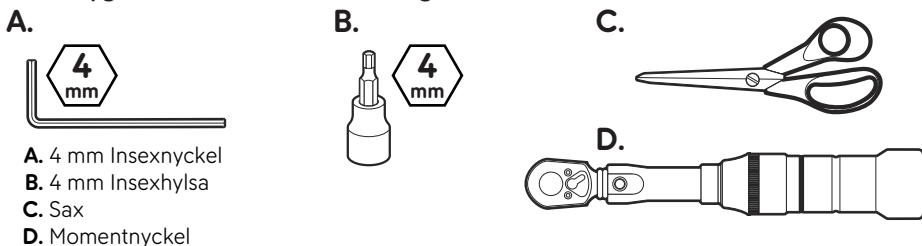

- A. 4 mm Insexnyckel
- B. 4 mm Insexhylsa
- C. Sax
- D. Momentnyckel

i INFO: Ramen är endast avsedd och testad för användning på styrstänger.

- ⚠** **WARNING!** Överskrid aldrig det lägre värdet av den maximalt tillåtna lastvikten för din cykel, eller pakethållarens maximalt tillåtna lastvikt (5 kg/11 lb).
- ⚠** **WARNING!** Pakethållare, särskilt när de är lastade, påverkar cykelns köregenskaper genom att tyngdpunkt, vikt och balans ändras. Innan du cyklar för första gången bör du öva på att cykla i en säker miljö.
- ⚠** **WARNING!** Styrramen är fäst i cykelns främre ände och därför är det viktigt, för din säkerhet, att din auktoriserade Specialized-återförsäljare utför en korrekt och säker installation. Använd alltid endast originalhårdvara. Felaktig installation eller justering kan leda till olyckor med allvarliga personskador som följd.
- ⚠** **WARNING!** Styrramen är endast godkänd och testad för aluminiumstyren.

1. Montera klämfästena på styret

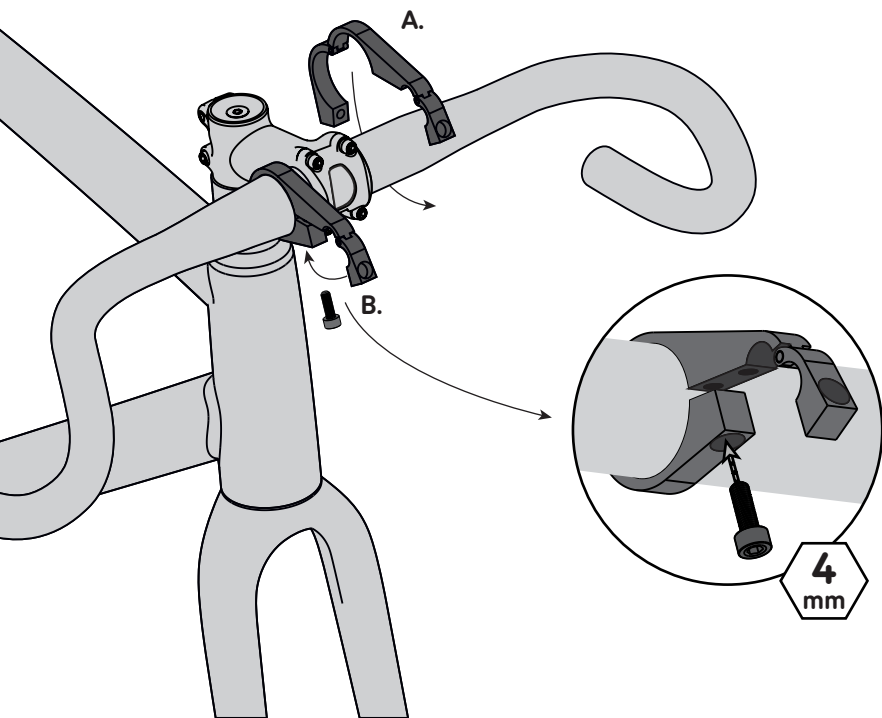

1. Montera klämfästena med lika avstånd på båda sidor om styrstammen med bultarna vända nedåt (A). Sätt i de bakre klämskruvarna (B), använd sedan en 4 mm insexnyckel och dra åt skruvarna lätt för att hålla klämmorna på plats.

Obs: Roter klämfästena så att de är ungefär parallella med marken för bästa resultat.

Obs: Om styret ökar i diameter vid styrstammen ska du säkerställa att klämfästena monteras på den större delen, 31,8 mm i diameter.

2. Montera styrramen

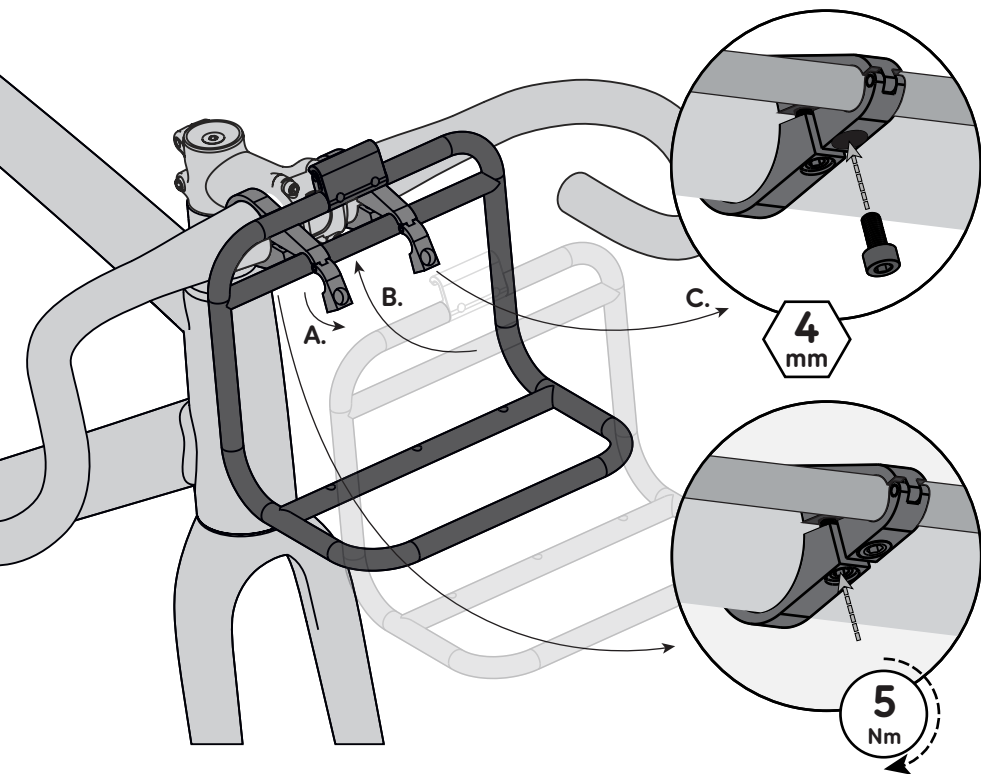

2. Öppna de främre klämmorna (A) och sätt in ramen (B). Sätt i de främre bultarna och använd sedan en 4 mm insexnyckel, dra åt bultarna lätt för att hålla styrramen på plats.

Obs: Båda klämfästena ska fortfarande kunna justeras för hand.

3. Rikta in klämfästena och ramen centrerat mot styret och till önskad höjd, använd sedan en momentnyckel och 4 mm insexbits och dra åt klämfästernas bultar vid styret (C) till 5 Nm.

3. Fäst stabiliseringsbandet

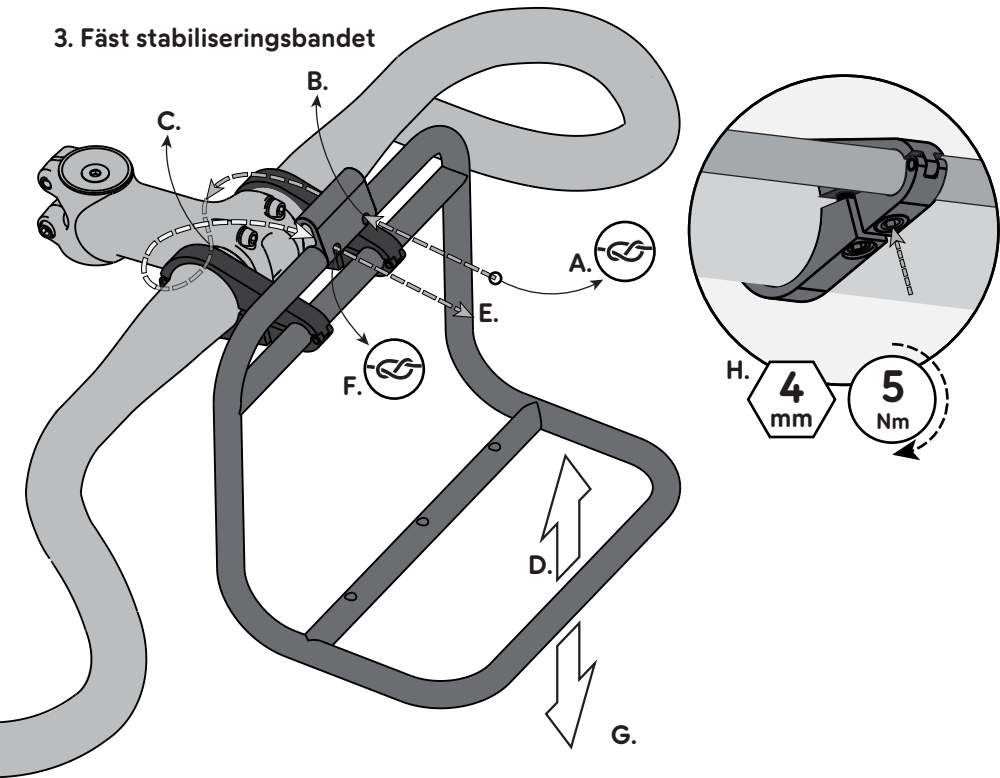

4. Knyt en 8-knut i ena änden av stabiliseringsbandet (A). Stick in stabiliseringsbandet i hålet på vänster sida (B) och trä det ÖVER styret, UNDER styrstammen och tillbaka ÖVER styrets högra sida (C).

Obs: Undvik slappa bandrester genom att se till att bandet följer den jämnaste vägen och inte fastnar i klämmor, bromshus, styrstamsbultar etc.

5. Luta ramen något uppåt (D) och skjut in stabiliseringsbandet i den högra kanalen på ramen (E). Knyt en 8-knut framför hålet på höger sida (F). Justera knutens position för att säkerställa att ramen sitter i önskad vinkel när bandet är spänt.

6. Tryck lätt nedåt på ramen (G) för att ta bort glapp från bandet, använd sedan en momentnyckel och 4 mm insexbits för att dra åt klämfästenas bultar (H) på ramen till 5 Nm.

7. Klipp av överflödigt band och spara som reservband för framtida användning, använd sedan en tändare för att smälta åt de avklippta ändarna och förhindra att bandet fransar upp sig.

8. Den nedre stängan har tre förborrade hål (M6-gängor) som kan användas för att fästa kamera eller cykelljus etc.