

SEATBAG HARNESS

Monteringsinstruktioner

Obs: Att fästa väskor på cykeln kan skada lacken. För att skydda mot slitage rekommenderar vi att du sätter skyddstejp över fästpunkterna på cykelns ram innan du använder några väskor.

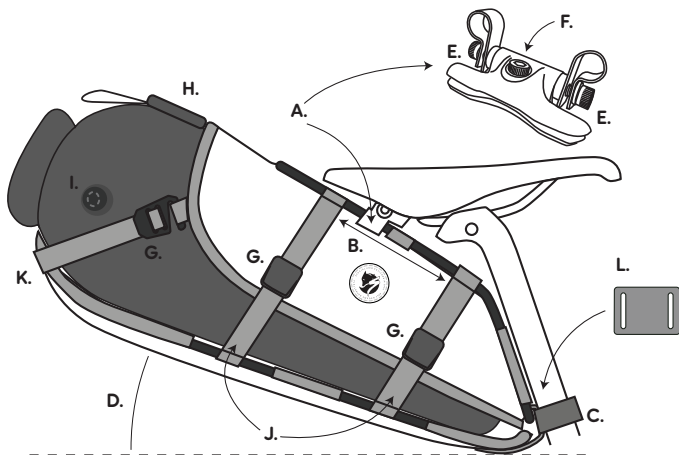

1. Fäst klämman löst på sadelskenan med hjälp av bult (F).
2. Justera klämmans (A) placering längs sadelskenan (B)* för att maximera däckfrigången (D) och säkerställa korrekt passform vid sadelstolpens kardborreband (C).
3. Monteringen bör se ut ungefär som på bilden beroende på cykelns geometri.
4. Dra åt bultarna på klämman (E) som håller väskans fästskena till rekommenderat vridmoment, 6Nm.
5. Dra åt skruven (F) mellan klämma och sätesskena till rekommenderat vridmoment, 6Nm.
6. Fäst och dra åt kardborrebandet ordentligt runt sadelstolpen eller cykelramen.
7. Öppna alla kompressionsremmar (G) innan du packar ner dina saker.
8. Sätt i drybaggen och börja med att dra åt den bakre kompressionsremmen (H) ordentligt. Se till att ventilen är öppen. (I)
9. Dra åt kompressionsremmarna på båda sidor (J).
10. Dra slutligen åt den 45-gradiga, avtagbara kompressionsremmen (K) och stäng ventilen. Remmarna ska träs in i bandöglan under den nedre halvan. För mindre utrustning (t.ex. 10-liters drybag) behövs eventuellt inte 45-gradersremmen.
11. Använd EVA Foam Spacer (L) vid behov för perfekt passform

*På vissa cykeldimensioner kan du behöva ta bort klämman (F) från selskenan (B). Skruva loss bulten (E) helt för att lossa och flytta klämman (A).

SEATBAG HARNESS

Monteringsinstruktioner

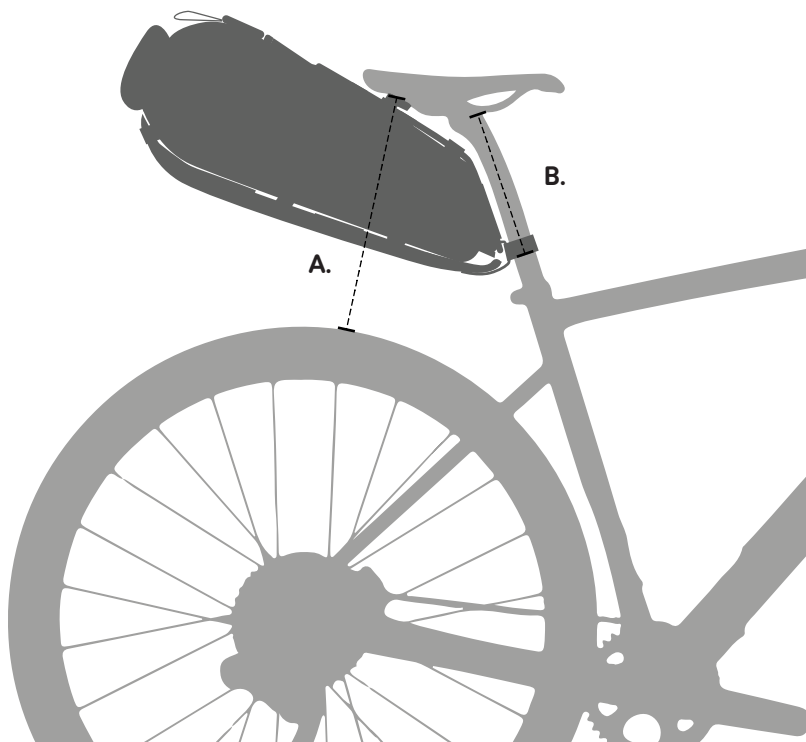

1. Minst 20,5 cm (8 tum) mellan sadelstång och däck. En fullpackad väska rekommenderas ha 5 cm (2 tum) fritt utrymme (**A**).

2. Minst 10 cm (3,9 tum) mellan sadelstången och kardborrefästet (**B**). Kardborrebandet kan också fästas på sadelröret eller sadelstagen, beroende på din cykels geometri.

SEATBAG HARNESS

Monteringsinstruktioner



WARNING! Montera, öppna eller använd väskorna endast när cykeln inte är i rörelse.

Om du gör det under cykling kan du tappa kontrollen och falla, vilket kan innebära allvarliga personskador. **WARNING!** Innan du cyklar med några väskor, se till att de är ordentligt monterade och att eventuellt bagage är säkert packat. Om du inte gör det kan väskorna lossna eller föremål falla ur, vilket i båda fallen kan leda till att du tappar kontrollen och riskerar att skada dig allvarigt. Om du lägger till last till din cykel kan det påverka manövreringen. Innan du cyklar första gången bör du öva på att cykla med en lastad cykelväska i en säker miljö utan trafik.